

ZZ409BD

GB	DALI Dimmable Driver
CZ	DALI stmívatelný driver
SK	DALI stmievateľný driver
PL	Zasilacz ściemniający (DALI)
HU	DALI fényerőszabályzó vezérlő
SI	DALI zatemnilni gonilnik
RS HR BA ME	Zatamnjeni upravljač DALI
DE	Dimmbarer DALI-Driver
UA	Провідниковий регулятор світла
RO MD	Driver dimmabil DALI
LT	DALI reguliuojamo ryškumo tvarkyklė
LV	DALI aptumšojamais draiveris
EE	Sumistoriga hamardatav juhtuksus
BG	Димируем драйвер DALI

Specification | Specifikace | Špecifikácia | Specyfikacja | Műszaki jellemzők | Specifikacije | Specifikacije | Spezifikation
| Технічні умови | Specificații | Specifikacija | Specifikacija | Kirjeldus | Технические характеристики

Pin	I _{rated}	Output voltage	1	2	3	4
21.4 W	450 mA	42 V DC	ON	ON	ON	ON
22.5 W	475 mA	42 V DC	-	ON	ON	ON
23.6 W	500 mA	42 V DC	ON	-	ON	ON
24.8 W	525 mA	42 V DC	-	-	ON	ON
25.9 W	550 mA	42 V DC	ON	ON	-	ON
28.2 W	600 mA	42 V DC	-	ON	-	ON
30.6 W	650 mA	42 V DC	ON	-	-	ON
32.9 W	700 mA	42 V DC	-	-	-	ON
35.2 W	750 mA	42 V DC	ON	ON	ON	-
37.6 W	800 mA	42 V DC	-	ON	ON	-
39.9 W	850 mA	42 V DC	ON	-	ON	-
42.3 W	900 mA	42 V DC	-	-	ON	-
44.7 W	950 mA	42 V DC	ON	ON	-	-
47.1 W	1 000 mA	42 V DC	-	ON	-	-
47.3 W	1 050 mA	40 V DC	ON	-	-	-
47.3 W	1 100 mA	38 V DC	-	-	-	-

Block Diagram | Blokové schéma | Bloková schéma | Schemat blokowy | Tömbvázlat | Blok shema | Shematski dijagram
| Blockschema | Блоксхема | Schema bloc | Blokiné schéma | Blokshēma | Plokk skeem | Блок-схема

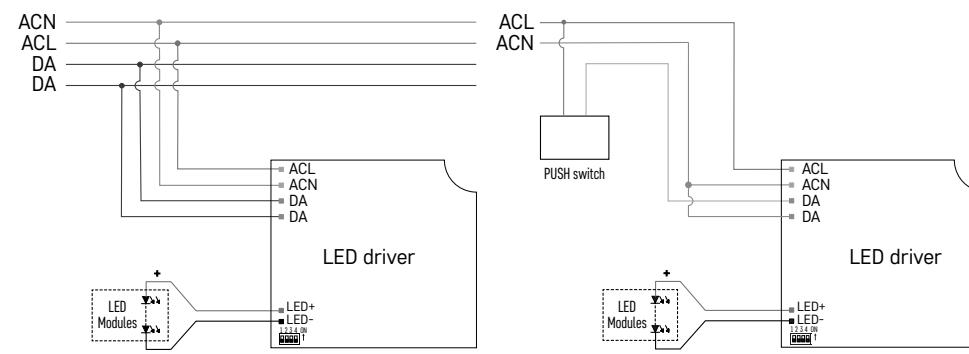

www.emos.eu

GB | DALI Dimmable Driver

DALI dimmable driver is designed for indoor use and for mounting on a solid surface. Connect the power cord to the mains 230 V AC.

Connecting conductor must not be connected to the mains at time of installation. This operation can be carried out only by an authorized person.

The driver must not be covered during use.

 Do not dispose with domestic waste. Use special collection points for sorted waste. Contact local authorities for information about collection points. If the electronic devices would be disposed on landfill, dangerous substances may reach groundwater and subsequently food chain, where it could affect human health.

EMOS spol. s r.o. declares that the ZZ409BD is in compliance with the essential requirements and other relevant provisions of Directive. The device can be freely operated in the EU.

The Declaration of Conformity can be found at <http://www.emos.eu/download>.

CZ | DALI stmívatelný driver

DALI stmívatelný driver je určen k montáži na pevný podklad do vnitřních prostor. Připojte napájecí kabel pro připojení k napájecí síti 230 V~.

Připojovaný vodič nesmí být v době montáže svítidla připojen na napájecí síť. Připojení napájecího kabelu ke svítidlu může provádět pouze pracovník s kvalifikací dle vyhlášky č. 50/1978 Sb., v platném znění, minimálně pracovník znalý dle § 5 vyhlášky č. 50/1978 Sb., v platném znění. Zdroj během provozu nesmí být zakrytý.

 Nevyhazujte elektrické spotřebiče jako netříděný komunální odpad, použijte sběrná místa tříděného odpadu. Pro aktuální informace o sběrných místech kontaktujte místní úřady. Pokud jsou elektrické spotřebiče uloženy na skládkách odpadků, nebezpečné látky mohou prosakovat do podzemní vody a dostat se do potravního řetězce a poškozovat vaše zdraví.

EMOS spol. s r.o. prohlašuje, že ZZ409BD je ve shodě se základními požadavky a dalšími příslušnými ustanoveními směrnice. Zařízení lze volně provozovat v EU. Prohlášení o shodě lze najít na webových stránkách <http://www.emos.eu/download>.

SK | DALI stmievateľný driver

DALI stmievateľný driver je určený na montáž na pevný podklad do vnútorných priestorov. Pripojte napájací kábel pre pripojenie k napájacej sieti 230 V~.

Pripojovaný vodič nesmie byť v dobe montáže svietidla pripojený na napájaciu sieť. Pripojenie napájacieho kábla ku svietidlu môže vykonávať iba pracovník s kvalifikáciou.

Zdroj počas prevádzky nesmie byť zakrytý.

 Nevyhadzujte elektrické spotrebiče ako netriedený komunálny odpad, použite zberné miesta triedeného odpadu. Pre aktuálne informácie o zberných miestach kontaktujte miestne úrady. Pokiaľ sú elektrické spotrebiče uložené na skládkach odpadkov, nebezpečné látky môžu presakovať do podzemnej vody a dostať sa do potravinového reťazca a poškodzovať vaše zdravie.

EMOS spol. s r.o. prehlasuje, že ZZ409BD je v zhode so základnými požiadavkami a ďalšími príslušnými ustanoveniami smernice. Zariadenie je možné voľne prevádzkovať v EÚ. Prehlásenie o zhode možno nájsť na webových stránkach <http://www.emos.eu/download>.

PL | Zasilacz ściemniały (DALI)

Zasilacz ściemniały (DALI) jest przeznaczony do użytku w pomieszczeniach i do montażu na twardej powierzchni. Podłącz przewód zasilający do sieci 230 V~.

Podłączony przewód, w czasie montażu oprawy oświetleniowej, nie może być podłączony do sieci zasilającej. Podłączenie przewodu zasilającego do oprawy może wykonać tylko osoba posiadająca kwalifikację.

The driver can be connected only to the electric distribution network, whose installation and protection complies with the applicable standards.

Before any manipulation or servicing of the driver disconnect the driver from AC power. This operation can be carried out only by an authorized person.

In case of any damage to any part of the driver, don't use it.

 Do not dispose with domestic waste. Use special collection points for sorted waste. Contact local authorities for information about collection points. If the electronic devices would be disposed on landfill, dangerous substances may reach groundwater and subsequently food chain, where it could affect human health.

EMOS spol. s r.o. declares that the ZZ409BD is in compliance with the essential requirements and other relevant provisions of Directive. The device can be freely operated in the EU.

The Declaration of Conformity can be found at <http://www.emos.eu/download>.

Zdroj lze připojit pouze do elektrické sítě, jejíž instalace a jištění odpovídá platným normám.

Před jakýmkoliv zásahem do zdroje nebo prováděním údržby a servisu je nutno zdroj odpojit od elektrické sítě. Tuto činnost smí provádět pouze osoba znalá ve smyslu platných vyhlášek o způsobilosti k činnosti.

V případě poškození jakékoliv části zdroje zařízení okamžitě vyřadte z provozu.

Zdroj během provozu nesmí být zakrytý.

 Nevyhazujte elektrické spotřebiče jako netříděný komunální odpad, použijte sběrná místa tříděného odpadu. Pro aktuální informace o sběrných místech kontaktujte místní úřady. Pokud jsou elektrické spotřebiče uloženy na skládkách odpadků, nebezpečné látky mohou prosakovat do podzemní vody a dostat se do potravního řetězce a poškozovat vaše zdraví.

EMOS spol. s r.o. prohlašuje, že ZZ409BD je ve shodě se základními požadavky a dalšími příslušnými ustanoveními směrnice. Zařízení lze volně provozovat v EU. Prohlášení o shodě lze najít na webových stránkách <http://www.emos.eu/download>.

Zdroj je možné pripojiť iba do elektrickej siete, ktorej inštalácia a istenie odpovedá platným normám.

Pred akýmkoľvek zásahom do zdroja alebo vykonávaním údržby a servisu je nutné zdroj odpojiť od elektrickej siete. Túto činnosť smie vykonávať len osoba znalá v zmysle platných vyhlášok o spôsobilosti k činnostiam.

V prípade poškodenia akejkoľvek časti zdroja zariadenie okamžite vyraďte z prevádzky.

 Nevyhadzujte elektrické spotrebiče ako netriedený komunálny odpad, použite zberné miesta triedeného odpadu. Pre aktuálne informácie o zberných miestach kontaktujte miestne úrady. Pokiaľ sú elektrické spotrebiče uložené na skládkach odpadkov, nebezpečné látky môžu presakovať do podzemnej vody a dostať sa do potravinového reťazca a poškodzovať vaše zdravie.

EMOS spol. s r.o. prehlasuje, że ZZ409BD je v zhode so základnými požiadavkami a ďalšími príslušnými ustanoveniami smernice. Zariadenie je možné voľne prevádzkovať v EÚ. Prehlásenie o zhode možno nájsť na webových stránkach <http://www.emos.eu/download>.

Zasilacz podczas pracy nie może być zakryty.

Zasilacz można podłączyć tylko do takiej sieci elektrycznej, której instalacja i zabezpieczenia odpowiadają obowiązującym normom.

Przed jakąkolwiek ingerencją do zasilacza albo wykonywaniem konserwacji i serwisu trzeba zasilacz odłączyć od sieci elektrycznej. Tę czynność może wykonać tylko osoba

wykwalifikowana w znaczeniu obowiązujących rozporządzeń o kwalifikacjach zawodowych.

W przypadku uszkodzenia jakiegokolwiek części zasilacza, urządzenie trzeba natychmiast wyłączyć z pracy.

 Zgodnie z przepisami Ustawy o ZSEiE zabronione jest umieszczanie łącznie z innymi odpadami zużytego sprzętu oznakowanego symbolem przekreślonego kosza. Użytkownik, chcąc pozbyć się sprzętu elektronicznego i elektrycznego, jest zobowiązany do oddania go do punktu zbierania zużytego sprzętu. W sprzęcie nie znajdują się składniki niebezpieczne, które mają szczególnie negatywny wpływ na środowisko i zdrowie ludzi.

EMOS spol. s r.o. oświadcza, że wyrób ZZ409BD jest zgodny z wymaganiami podstawowymi i innymi, właściwymi postanowieniami dyrektywy. Urządzenie można bez ograniczeń użytkować w UE. Deklaracja zgodności znajduje się na stronach internetowych <http://www.emos.eu/download>.

HU | DALI fényerőszabályzós vezérlő

A DALI fényerőszabályzós vezérlő beltéri használatra és szilárd felületre való felszerelésre lett kialakítva. Csatlakoztassa a tápkábelt a 230 V AC hálózathoz.

A csatlakozóvezetékét az eszköz felszerelésekor még nem szabad az elektromos hálózatra bekötni. A műveletet csak illetékes személy végezheti el.

A vezérlő nem lehet letakarva a használatá közben.

 Az elektromos készülékeket ne dobja a vegyes háztartási hulladék közé, használja a szelektív hulladékgyűjtő helyeket. A gyűjtőhelyekre vonatkozó aktuális információkért forduljon a helyi hivatalokhoz. Ha az elektromos készülékek a hulladéktárolókba kerülnek, veszélyes anyagok szivároghatnak a talajvízbe, melyek így bejuthatnak a táplálékláncba és veszélyeztethetik az Ön egészségét és kényelmét.

Az EMOS spol. s r.o. kijelenti, hogy az ZZ409BD megfelel az irányelv alapvető követelményeinek és egyéb vonatkozó rendelkezéseinek. A készülék az EU teljes területén használható. A megfelelőségi nyilatkozat letölthető az alábbi honlapról: <http://www.emos.eu/download>.

SI | DALI zatemnilni gonilnik

DALI zatemnilni gonilnik je namenjen za namestitve na trdno podlago v notranje prostore. Napajalni kabel za priključitev priključite na omrežje 230 V~.

Vodnik, ki ga priključujete, ne sme biti v času namestitve svetila priključen na električno omrežje. Priključitev napajalnega kabla k svetilki lahko izvaja le delavec. Vir med delovanjem ne sme biti pokrit.

 Električnih naprav ne odlagajte med mešane komunalne odpadke, uporabljajte zbirna mesta ločenih odpadkov. Za aktualne informacije o zbirnih mestih se obrnite na krajevne urade. Če so električne naprave odložene na odlagalniščih odpadkov, lahko nevarne snovi pronicajo v podtalnico, pridejo v prehransko verigo in škodijo vašemu zdravju.

EMOS spol. s r.o. izjavlja, da sta ZZ409BD v skladu z osnovnimi zahtevami in drugimi z njimi povezanimi določbami direktive. Naprava se lahko prosto uporablja v EU. Izjava o skladnosti je del navodil ali pa jo lahko najdete na spletnih straneh <http://www.emos.eu/download>.

RS|HR|BA|ME | Zatamnjeni upravljач DALI

Zatamnjeni upravljач DALI dizajniran je za upotrebu u zatvorenom prostoru i za ugradnju na čvrstu površinu. Priključite kabel za napajanje u mrežnu utičnicu izmjenične struje 230 V. Priključni vodič ne smije biti priključen na napajanje u trenutku ugradnje. Ovu radnju smije obavljati isključivo ovlaštena osoba.

Upravljački mehanizam ne smije biti pokriven tijekom korištenja.

 Ne bacajte električne uređaje kao nerazvrstani komunalni otpad, koristite centre za sakupljanje razvrstanog otpada. Za aktualne informacije o centrima za sakupljanje otpada kontaktirajte lokalne vlasti. Ako se električni uređaji odlože na deponije otpada, opasne materije mogu prodrijeti u podzemne vode i ući u lanac ishrane i oštetiti vaše zdravlje.

EMOS spol. s r.o. izjavljuje da su uređaj ZZ409BD skladni osnovnim zahtjevima i ostalim važećim odredbama Direktive. Upotreba uređaja dopuštena je u zemljama članicama EU. Izjava o skladnosti nalazi se na adresi <http://www.emos.eu/download>.

DE | Dimmbarer DALI-Driver

Der dimmbare DALI-Driver ist zur Montage auf einem festen Untergrund im Innenbereich bestimmt. Schließen Sie das Stromanschlusskabel an eine Netzspannung von 230 V~ an. Der Stromleiter darf während der Montage der Leuchte nicht an das Stromnetz angeschlossen werden. Den Anschluss des Stromversorgungskabels darf nur ein Fachmann mit der Qualifikation. Die Quelle darf während des Betriebs nicht abgedeckt sein.

 Die Elektroverbraucher nicht als unsortierter Kommunalabfall entsorgen, Sammelstellen für sortierten Abfall bzw. Müll benutzen. Setzen Sie sich wegen aktuellen Informationen über die jeweiligen Sammelstellen mit örtlichen Behörden in Verbindung. Wenn Elektroverbraucher auf üblichen Mülldeponien gelagert werden, können Gefahrstoffe ins Grundwasser einsickern und in den Lebensmittelumlauf gelangen, Ihre Gesundheit beschädigen und Ihre Gemütslichkeit verderben.

Die Firma EMOS spol. s r.o. erklärt, dass ZZ409BD mit den Grundanforderungen und den weiteren dazugehörigen Bestimmungen der EU-Richtlinie konform ist. Das Gerät kann innerhalb der EU frei betrieben werden. Die Konformitätserklärung finden Sie auf folgender Webseite: <http://www.emos.eu/download>.

UA | Провідниковий регулятор світла

Провідниковий регулятор світла кріпиться на певну основу та призначений для внутрішнього середовища. Вставте кабель живлення для підключення до електромережі 230 В., змінного струму.

Підключений провідник не повинен підключатися до джерела живлення під час монтажу світильника. Підключення кабеля живлення до світильника може здійснювати тільки кваліфікована особа. Джерело живлення під час роботи не повинно бути прикрито.

Джерело живлення під час роботи не повинно бути прикрито.

 Не викидуйте електричні пристрої як несортвані комунальні відходи, користуйтеся місцями збору комунальних відходів. За актуальною інформацією про місця збору звертайтеся до установ за місцем проживання. Якщо електричні пристрої розміщені на місцях з відходами, то небезпечні речовини можуть проникати до підземних вод і дістатися до харчового обігу та пошкоджувати ваше здоров'я.

EMOS spol. s r.o. повідомляє, що ZZ409BD відповідає основним вимогам та іншим відповідним положенням Директиви. Пристроєм можливо користуватися в ЄС. Декларація відповідності являється частиною інструкції для користування або можливо її знайти на веб-сайті <http://www.emos.eu/download>.

RO|MD | Driver dimmabil DALI

Driverul dimmabil DALI este destinat pentru montaj pe suport solid în spații interioare. Conectați cablul de alimentare pentru racordare la rețeaua de alimentare de 230 V~.

În timpul montajului lămpii conductorul conectat să nu fie racordat la rețeaua de alimentare. Conectarea cablului de alimentare la lămpă o poate efectua doar un lucrător calificat. În timpul funcționării sursa să nu fie acoperită.

Sursa se poate conecta doar la rețeaua electrică a cărei instalație și protecție corespunde normelor valabile.

 Nu aruncați consumatorii electrici la deșeurile comunale nesortate, folosiți bazele de recepție a deșeurilor sortate. Pentru informații actuale privind bazele de recepție contactați organele locale. Dacă consumatorii electrici sunt depozitați la stocuri de deșeurile comunale, substanțele periculoase se pot infiltrează în apele subterane și pot să ajungă în lanțul alimentar, periclitând sănătatea și confortul dumneavoastră.

EMOS soc. cu r. l. declară, că ZZ409BD este în conformitate cu cerințele de bază și alte prevederi corespunzătoare ale directivei. Aparatul poate fi utilizat liber în UE. Declarația de conformitate sau se poate găsi pe paginile <http://www.emos.eu/download>.

Die Quelle darf nur an ein Stromnetz angeschlossen werden, dessen Installation und Sicherung den geltenden Normen entspricht.

Vor jedem Eingriff bzw. Wartung und Service der Quelle muss diese vom Stromnetz getrennt werden. Dies darf nur von einer SACHKUNDIGEN Person im Sinn der geltenden Verordnungen in Bezug auf die Eignung für diese Tätigkeiten erfolgen.

Wenn ein Teil der Quelle beschädigt ist, nehmen Sie die Anlage sofort außer Betrieb.

Джерело живлення може бути підключене тільки до електричної мережі, налаштування та захист якої відповідає дійсним стандартам.

Перед будь-яким втручанням у джерело живлення або при виконанні технічного обслуговування та сервісу, джерело живлення має бути відключене від електромережі. Також таку працю може виконувати тільки особа, якій також відомі відповідні постанови про компетенцію щодо діяльності.

У разі пошкодження будь-якої частини джерела живлення негайно припиніть з ним працювати.

LT | DALI reguliuojamo ryškumo tvarkyklė

Driverul dimmabil DALI este destinat pentru montaj pe suport solid în spații interioare. Conectați cablul de alimentare pentru racordare la rețeaua de alimentare de 230 V~.

Montavimo metu jungiantysis laidininkas turi būti atjungtas nuo elektros lizdo. Šį veiksmą gali atlikti tik įgaliotas asmuo. Naudojamos tvarkyklės negalima uždenkti.

 Nemeskite kartu su buitiniems atliekomis. Pristatykite į specialius rūšiuojamoms atliekoms skirtus surinkimo punktus. Susisieki su vietinėmis valdžios institucijomis, kad šios suteiktų informaciją apie surinkimo punktus. Jei elektroniniai prietaisai yra išmetami atliekų užkasimo vietose, kenksmingos medžiagos gali patekti į gruntinius vandenius, o paskui ir į maisto grandinę, ir tokiu būdu pakenkti žmonių sveikatai.

EMOS spol. s r.o. deklaruoją, kad ZZ409BD atitinka pagrindinius Direktyvos reikalavimus ir susijusias nuostatas. Prietaisą galima laisvai naudoti ES. Atitiktis deklaraciją galima rasti adresu <http://www.emos.eu/download>.

LV | DALI aptumšojamais draiveris

DALI aptumšojamais draiveris ir paredzēts izmantošanai iekšējās telpās un uzstādīšanai uz cietas virsmas. Pievienojiet strāvas vadu 230 V maiņstrāvas elektrotīklam.

Uzstādīšanas laikā savienotājsvads nedrīkst būt pievienots elektrotīklam. Šo procedūru drīkst veikt tikai kvalificēta persona. Draiveris lietošanas laikā nedrīkst būt apsegts.

 Neizmetiet kopā ar sadzīves atkritumiem. Šim nolūkam izmantojiet īpašus atkritumu šķirošanas un savākšanas punktus. Lai gūtu informāciju par šādiem savākšanas punktiem, sazinieties ar vietējo pašvaldību. Ja elektroniskās ierīces tiek likvidētas izgāztuvē, bīstamas vielas var nonākt pazemes ūdeņos un tālāk arī barības ķēdē, kur tās var ietekmēt cilvēka veselību.

EMOS spol. s r.o. apliecinā, ka ZZ409BD atbilst Direktīvas pamatprasībām un pārējiem atbilstošajiem noteikumiem. Ierīci var brīvi lietot ES. Atbilstības deklarācija ir pieejama <http://www.emos.eu/download>.

EE | Sümistoriga hämardatav juhtüksus

Sümistoriga hämardatav juhtüksus on ette nähtud kasutamiseks siseruumides ja see tuleb paigaldada kõvale pinnale. Ühendage toitejuhe 230 V vahelduvvooluallikasse.

Paigaldamise ajal ei tohi juhe olla vooluvõrku ühendatud. Seda tohib teha üksnes volitatud isik. Toiteplokk peab kasutamise ajal kaetud olema.

 Ärge visake ära koos olmejäätmetega. Kasutage spetsiaalseid sorteeritud jäätmete kogumispunkte. Teavet kogumispunktide kohta saate kohalikult omavalitsuselt. Elektroonikaseadmete prügimäele viskamisel võivad ohtlikud ained pääseda põhjavele ja seejärel toiduahelasse ning mõjutada nii inimeste tervist.

EMOS spol. s r.o. kinnitab, et toode koodiga ZZ409BD on kooskõlas direktiivi nõuete ja muude sätetega. Seda seadet tohib ELi riikides vabalt kasutada. Vastavusdeklaratsioon on osa kasutusjuhendist ja see on leitav ka kodulehel <http://www.emos.eu/download>.

BG | Димируем драйвер DALI

Димируемият драйвер DALI е предназначен за употреба на закрито и за монтиране върху здрава повърхност. Свържете захранващия кабел към електрическа променливотокова мрежа с напрежение 230 V.

По време на монтажа свързващият проводник не трябва да бъде свързан към мрежата. Тази операция трябва да се извърши само от правоспособно лице.

Не покривайте драйвера по време на употреба.

Tvarkyklę galima jungti tik prie tokio elektros tinklo, kurio instaliacija ir apsauga atitinka taikomus standartus.

Prieš reguliuodami tvarkyklę arba atlikdami kitus veiksmus, atjunkite ją nuo kintamosios srovės. Šį veiksmą gali atlikti tik įgaliotas asmuo.

Jeigu kuri nors tvarkyklės dalis pažeista, nenaudokite jos.

 Nemeskite kartu su buitiniems atliekomis. Pristatykite į specialius rūšiuojamoms atliekoms skirtus surinkimo punktus. Susisieki su vietinėmis valdžios institucijomis, kad šios suteiktų informaciją apie surinkimo punktus. Jei elektroniniai prietaisai yra išmetami atliekų užkasimo vietose, kenksmingos medžiagos gali patekti į gruntinius vandenius, o paskui ir į maisto grandinę, ir tokiu būdu pakenkti žmonių sveikatai.

EMOS spol. s r.o. deklaruoją, kad ZZ409BD atitinka pagrindinius Direktyvos reikalavimus ir susijusias nuostatas. Prietaisą galima laisvai naudoti ES. Atitiktis deklaraciją galima rasti adresu <http://www.emos.eu/download>.

Draiveri ir atļauts pieslēgt tikai tādām elektriskajam sadales tīklam, kura instalācija un aizsardzība atbilst piemērojamojam standartiem.

Pirms draivera izmantošanas vai apkopes atvienojiet to no strāvas. Šo procedūru drīkst veikt tikai kvalificēta persona. Jebkādu draivera bojājumu gadījumā pārtrauciet tā lietošanu.

 Neizmetiet kopā ar sadzīves atkritumiem. Šim nolūkam izmantojiet īpašus atkritumu šķirošanas un savākšanas punktus. Lai gūtu informāciju par šādiem savākšanas punktiem, sazinieties ar vietējo pašvaldību. Ja elektroniskās ierīces tiek likvidētas izgāztuvē, bīstamas vielas var nonākt pazemes ūdeņos un tālāk arī barības ķēdē, kur tās var ietekmēt cilvēka veselību.

EMOS spol. s r.o. apliecinā, ka ZZ409BD atbilst Direktīvas pamatprasībām un pārējiem atbilstošajiem noteikumiem. Ierīci var brīvi lietot ES. Atbilstības deklarācija ir pieejama <http://www.emos.eu/download>.

Toiteploki tohib ühendada üksnes sellisesse elektrivõrku, mille ehitus ja kaitse vastavad kehtivatele standarditele.

Enne toiteploki käsitemist või hooldamist eemaldage see vahelduvvooluvõrgust. Seda tohib teha üksnes volitatud isik. Kui toieploki mis tahes osa on kahjustatud, ärge toiteplokki kasutage.

 Ärge visake ära koos olmejäätmetega. Kasutage spetsiaalseid sorteeritud jäätmete kogumispunkte. Teavet kogumispunktide kohta saate kohalikult omavalitsuselt. Elektroonikaseadmete prügimäele viskamisel võivad ohtlikud ained pääseda põhjavele ja seejärel toiduahelasse ning mõjutada nii inimeste tervist.

EMOS spol. s r.o. kinnitab, et toode koodiga ZZ409BD on kooskõlas direktiivi nõuete ja muude sätetega. Seda seadet tohib ELi riikides vabalt kasutada. Vastavusdeklaratsioon on osa kasutusjuhendist ja see on leitav ka kodulehel <http://www.emos.eu/download>.

Драйверът трябва да се свързва само към електрическа захранваща мрежа, чието изпълнение и защита съответстват на приложимите стандарти.

Преди започване на каквато и да е работа по драйвера, той трябва да се изключи от променливотоковото захранване. Тази операция трябва да се извърши само от правоспособно лице.

При повреда на която и да било част на драйвера спрете да го използвате.

 Не изхвърляйте електрически уреди с несортираните домакински отпадъци; предавайте ги в пунктовете за събиране на сортирани отпадъци. Актуална информация относно пунктовете за събиране на сортирани отпадъци може да получите от компетентните местни органи. При изхвърляне на електрически уреди на сметищата е възможно в

подпочвените води да попаднат опасни вещества, които след това да преминат в хранителната верига и да увредят здравето на хората.

EMOS spol. s r.o. декларира, че ZZ409BD отговаря на основните изисквания и други разпоредби на Директива. Оборудването може да се използва свободно в рамките на ЕС. Декларацията за съответствие е част от това ръководство и може да бъде намерена също на уебсайта <http://www.emos.eu/download>.

GARANCIJSKA IZJAVA

1. Izjavljamo, da jamčimo za lastnosti in brezhibno delovanje v garancijskem roku.
2. Garancijski rok prične teči z datumom izročitve blaga in velja 60 mesecev.
3. EMOS SI d.o.o. jamči kupcu, da bo v garancijskem roku na lastne stroške odpravil vse pomanjkljivosti na aparatu zaradi tovarniške napake v materialu ali izdelavi.
4. Za čas popravila se garancijski rok podaljša.
5. Če aparat ni popravljen v roku 45 dni od dneva prijave okvare lahko prizadeta stranka zahteva novega ali vračilo plačanega zneska.
6. Garancija preneha, če je okvara nastala zaradi:
 - nestrokovnega-nepooblaščenega servisa
 - predelave brez odobritve proizvajalca
 - neupoštevanja navodil za uporabo aparata
7. Garancija ne izključuje pravic potrošnika, ki izhajajo iz odgovornosti prodajalca za napake na blagu.
8. Če ni drugače označeno, velja garancija na ozemljskem območju Republike Slovenije.
9. Proizvajalec zagotavlja proti plačilu popravilo, vzdrževanje blaga, nadomestne dele in priklopne aparate tri leta po poteku garancijskega roka.
10. Naravna obraba aparata je izključena iz garancijske obveznosti. Isto velja tudi za poškodbe zaradi nepravilne uporabe ali preobremenitve.

NAVODILA ZA REKLAMACIJSKI POSTOPEK

Lastnik uveljavlja garancijski zahtevek tako, da ugotovljeno okvaro prijavi pooblaščenim delavnicam (EMOS SI, d.o.o., Rimska cesta 92, 3311 Šempeter v Savinjski dolini) pisno ali ustno. Kupec je odgovoren, če s prepozno prijavo povzroči škodo na aparatu. Po izteku garancijskega roka preneha pravica do uveljavljanja garancijskega zahtevka. Priložen mora biti potrjen garancijski list z originalnim računom.

EMOS SI d.o.o. se obvezuje, da bo aparat zamenjal z novim, če ta v tem garancijskem roku ne bi deloval brezhibno.

ZNAMKA: _____ DALI zatemnilni gonilnik

TIP: _____

DATUM IZROČITVE BLAGA: _____

Servis: EMOS SI, d.o.o., Rimska cesta 92, 3311 Šempeter v Savinjski dolini, Slovenija
tel: +386 8 205 17 21
reklamacije@emos-si.si